

소프트 미스트 흡입기

레스피맷 - 매일 사용

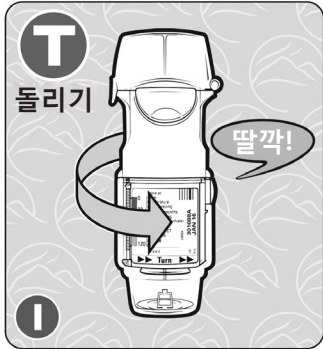

1 캡이 닫혀 있는 상태에서 베이스를 돌립니다



2 열려 있는 캡을 벗힙니다



3 숨을 내쉽니다



4 천천히 숨을 쉬면서 버튼을 누르고 숨을 들이마십니다



5 캡을 닫습니다

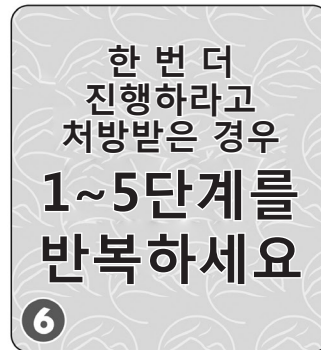

6 알림

중요 정보

- 참고:** 이빨 사이에 마우스피스를 놓고 입술을 오므리세요.
- 잔량 확인:** 베이스에 용량 추적기가 있습니다. '0'이 표시되면 약물을 다 쓴 것이며 베이스가 잠깁니다. 장치를 버리세요.
- 유통기한 확인:** 장치에 표시된 유통기한을 확인하세요.
- 알림:** 레스피맷을 일주일 동안 사용하지 않은 경우 **1회 프라이밍**하세요(뒷면 참조).
레스피맷을 3주 동안 사용하지 않은 경우 **3회 프라이밍**하세요(뒷면 참조).
눈에 분사하지 마세요.
세척: 마른 휴지나 천으로 마우스피스를 닦으세요.

이 자료는 오직 정보를 제공할 목적으로 제작되었으므로 의료 자문, 지침 및/또는 치료 대신 사용해서는 안 됩니다. 구체적인 질문이 있는 경우 의사나 적절한 의료 전문가에게 문의하세요.

삽화 제작: 지역 사회 소아 천식 서비스(www.ucalgary.ca/icancontrolasthma)

흡입 약물 및 장치 시연에 대한 자세한 내용은 웹사이트 (www.ucalgary.ca/asthma)에서 확인하세요



최신 호흡기 지침
준수

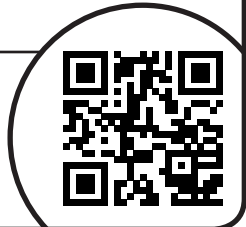

소프트 미스트 흡입기

레스피맷 - 장착 및 프라이밍

장착: 첫 사용 전 1회 필요

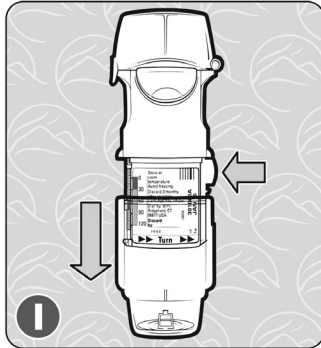

1 안전 손잡이를 누른 후 투명 몸체를 빼냅니다

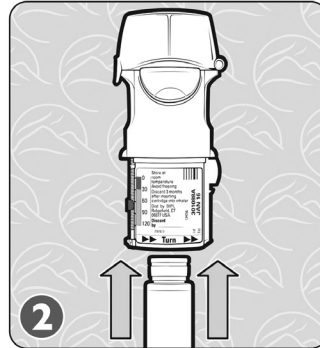

2 카트리지의 좁은 쪽 부분을 딸깍 소리가 날 때까지 밀어 넣습니다. 평평한 바닥에 놓고 꼭 눌러 보며 카트리지가 확실하게 들어갔는지 확인합니다

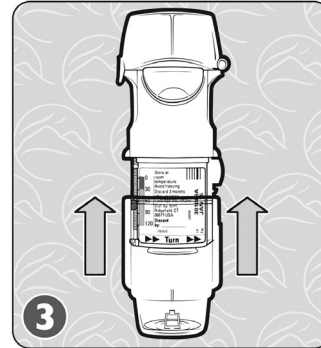

3 투명 몸체를 교체합니다

카트리지 프라이밍: 첫 사용 시 필요, T.O.P 단계를 따를 것

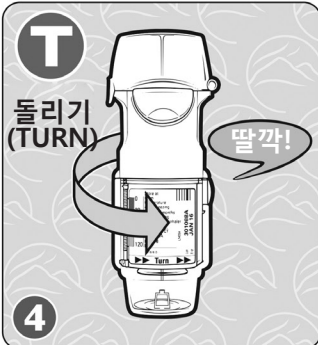

4 딸깍 소리가 들릴 때까지 몸체를 돌립니다

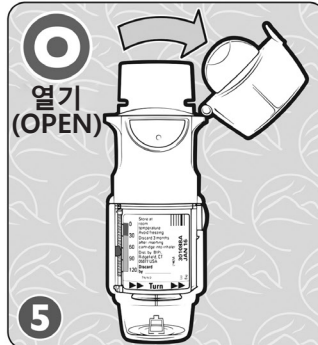

5 열려 있는 캡을拭합니다



6 아래쪽을 향하게 한 후 버튼을 누릅니다

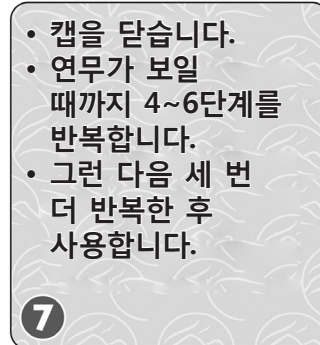

7 알림

- 캡을 닫습니다.
- 연무가 보일 때까지 4~6단계를 반복합니다.
- 그런 다음 세 번 더 반복한 후 사용합니다.

참고:

레스피맷을 1주 동안 사용하지 않은 경우 1회 프라이밍하세요(4~6단계)
 레스피맷을 3주 동안 사용하지 않은 경우 3회 프라이밍하세요(4~7단계)
 장치가 실수로 작동하는 일이 없도록 항상 캡을 닫으시기 바랍니다.
 눈에 분사하지 마세요.

