

# INHALADOR DE NEBLINA SUAVE

## RESPIMAT - USO DIARIO

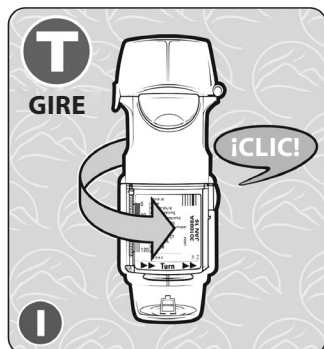

**1** MANTENGA EL TAPÓN CERRADO Y GIRE LA BASE

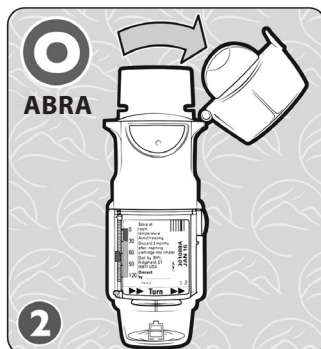

**2** GIRE LA TAPA PARA ABRIRLA



**3** EXHALE



**4** COMIENCE UNA INHALACIÓN LENTA, PRESIONE EL BOTÓN, SIGA INHALANDO



**5** CIERRE LA TAPA

Si se le ha prescrito otra inhalación,  
**repita**  
**Nº 1-5**

**6** RECORDATORIO

## INFORMACIÓN IMPORTANTE

- Nota:** Coloque la boquilla entre los dientes y cierre los labios.
- ¿Vacío?:** La base tiene un rastreador de dosis – “0” significa que está vacío. La base se bloqueará. Tírelo.
- ¿Caducado?:** Compruebe la fecha de caducidad en el dispositivo.
- Recordatorios:** Si Respimat no se utiliza durante 1 semana, **cébelo 1 vez** (vea el reverso).  
Si Respimat no se utiliza durante 3 semanas, **CÉBELO 3 VECES** (vea el reverso).  
No permita que el rocío entre en los ojos.
- Limpieza:** Limpie la boquilla con un pañuelo desechable o paño secos.

Este material se ha diseñado únicamente para fines informativos. No debe utilizarse en lugar del consejo, instrucción o tratamiento médicos. Si tiene preguntas concretas, consulte a su médico o a un profesional sanitario pertinente.

Ilustraciones desarrolladas por el Servicio Comunitario de Asma Pediátrica, [www.ucalgary.ca/icancontrolasthma](http://www.ucalgary.ca/icancontrolasthma)

**Para obtener más información sobre medicamentos inhalados y demostraciones de dispositivos, visite nuestro sitio web en:**  
**[www.ucalgary.ca/asthma](http://www.ucalgary.ca/asthma)**

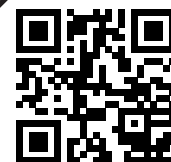

# INHALADOR DE NEBLINA SUAVE

## RESPIMAT – CARGA Y CEBADO

CARGA: SE REQUIERE UNA VEZ, ANTES DEL PRIMER USO

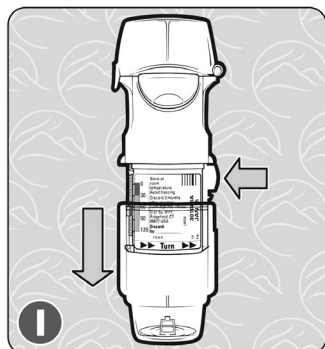

**1**  
PRESIONE EL CIERRE DE SEGURIDAD Y quite LA BASE TRANSPARENTE.

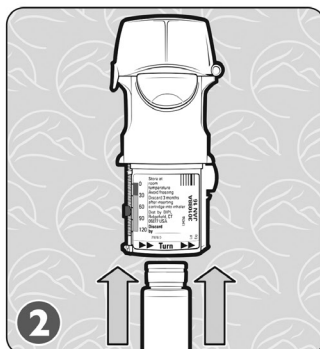

**2**  
INSERTE EL EXTREMO ESTRECHO DEL CARTUCHO HASTA QUE haga CLIC. PRESIONE FIRMEMENTE CONTRA UNA SUPERFICIE DURA PARA ASEGURARSE DE QUE ESTÉ FIRMEMENTE EN SU SITIO.

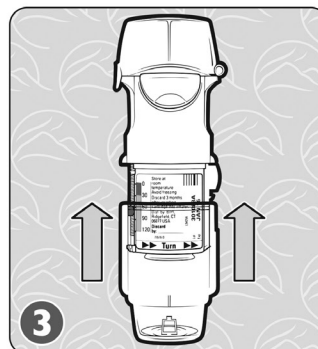

**3**  
COLOQUE DE NUEVO LA BASE TRANSPARENTE.

CEBADO DEL CARTUCHO: SE REQUIERE EN EL PRIMER USO, SIGA T.O.P.

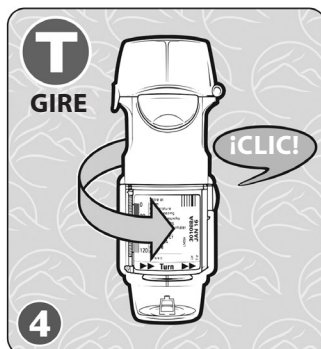

**4**  
GIRE LA BASE HASTA QUE OIGA "CLIC"

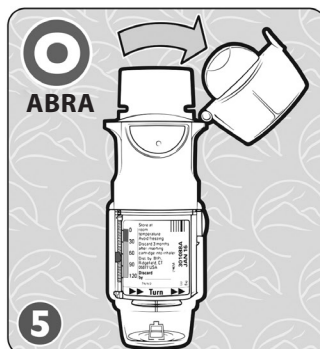

**5**  
GIRE LA TAPA PARA ABRIRLA



**6**  
APUNTE HACIA ABAJO Y PRESIONE EL BOTÓN

- Cierre la tapa
- Repita los pasos 4-6 hasta que esté visible una nube
- A continuación, repítalo 3 veces más antes de usarlo

**7**  
RECORDATORIO

### Nota:

Si Respimat no se utiliza durante 1 semana, CÉBELO 1 VEZ (Pasos 4-6).

Si Respimat no se utiliza durante 3 semanas, CÉBELO 3 VECES (Pasos 4-7).

Conserve siempre la tapa cerrada al girarlo para evitar la activación accidental del dispositivo.

No permita que el rocío entre en los ojos.

