

# ỐNG HÍT HƠI SƯƠNG MỀM

## RESPIMAT - SỬ DỤNG HÀNG NGÀY

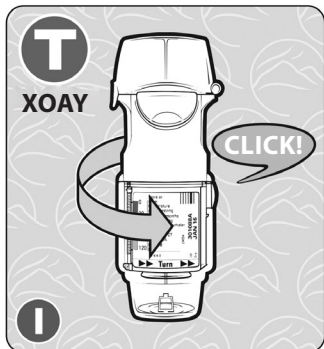

**1** TIẾP TỤC ĐÁY NẮP KHI XOAY ĐỂ

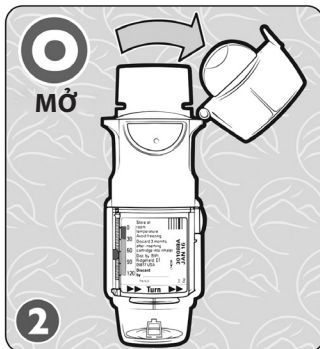

**2** BẬT MỞ NẮP



**3** THỞ RA

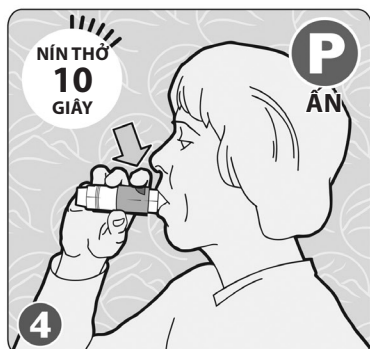

**4** BẮT ĐẦU HÍT CHẬM, ẤN NÚT, TIẾP TỤC HÍT VÀO

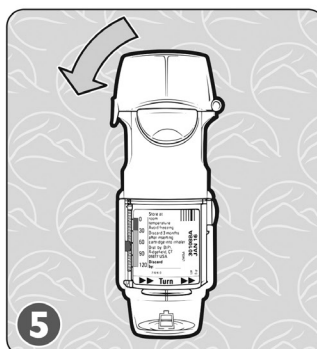

**5** ĐÓNG NẮP



**6** NHẮC NHỚ

## THÔNG TIN QUAN TRỌNG

**Lưu ý:** Đặt phần ngậm miệng giữa hai hàm răng và ngậm môi lại.

**Ống hết thuốc?** Để có bộ phận theo dõi liều lượng – “0” có nghĩa là rỗng. Để sẽ khóa. Vứt bỏ.

**Hết hạn sử dụng?** Kiểm tra ngày hết hạn ở mặt sau của thiết bị.

**Nhắc nhớ:** Nếu không sử dụng Respimat trong 1 tuần, **BƠM RỬA 1 LẦN** (Xem Mặt Sau).  
Nếu không sử dụng Respimat trong 3 tuần, **BƠM RỬA 3 LẦN** (Xem Mặt Sau).  
Không để hơi sương bay vào mắt.

**Làm Sạch:** Lau phần ngậm miệng bằng khăn vải hoặc khăn giấy khô.

Tài liệu này được biên soạn chỉ dành cho mục đích cung cấp thông tin. Không sử dụng tài liệu này thay cho dịch vụ tư vấn y khoa, hướng dẫn và/hoặc điều trị. Nếu bạn có thắc mắc, vui lòng hỏi ý kiến bác sĩ của bạn hoặc chuyên gia y tế thích hợp.

Hình minh họa do Community Pediatric Asthma Service thực hiện, [www.ucalgary.ca/icancontrolasthma](http://www.ucalgary.ca/icancontrolasthma)

**Để tìm hiểu thêm về các loại thuốc dạng hít và phần thuyết minh cách sử dụng thiết bị, vui lòng truy cập trang web của chúng tôi:**

**[www.ucalgary.ca/asthma](http://www.ucalgary.ca/asthma)**

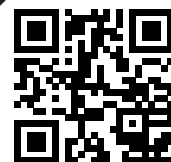

# ỐNG HÍT HƠI SƯƠNG MỀM

## RESPIMAT – NẠP VÀ RỬA

NẠP: CHỈ CẦN LÀM MỘT LẦN, TRƯỚC KHI SỬ DỤNG LẦN ĐẦU

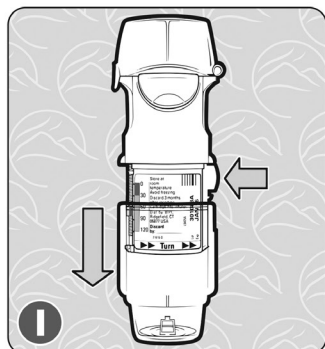

**1**  
ẤN CHỐT AN TOÀN VÀ  
KÉO PHẦN ĐỂ TRONG  
SUỐT RA.

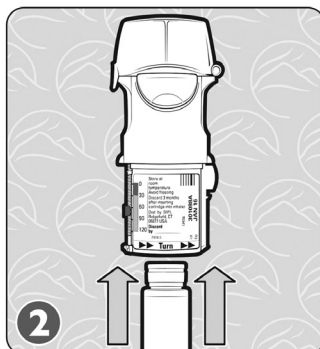

**2**  
ĐƯA ĐẦU HẸP CỦA  
KHOANG VÀO CHO ĐẾN  
KHI NGHE THẤY TIẾNG  
CẠCH. ẮN CHẶT VÀO  
MỘT BỀ MẶT CỨNG  
ĐỂ BẢO ĐẢM CỐ ĐỊNH  
VỊ TRÍ.

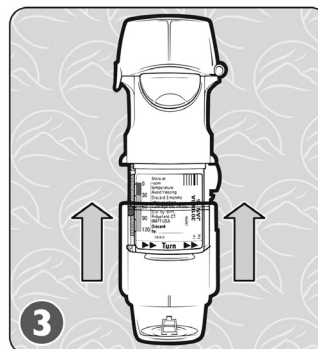

**3**  
LẮP LẠI PHẦN ĐỂ TRONG  
SUỐT

RỬA KHOANG: CẦN LÀM TRONG LẦN ĐẦU TIÊN SỬ DỤNG, LÀM THEO T.O.P.

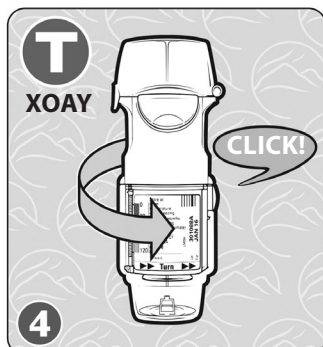

**4**  
**T**  
XOAY  
XOAY ĐỂ CHO ĐẾN KHI BẠN  
NGHE THẤY TIẾNG "CLICK"



**5**  
**O**  
MỞ  
BẬT MỞ NẮP

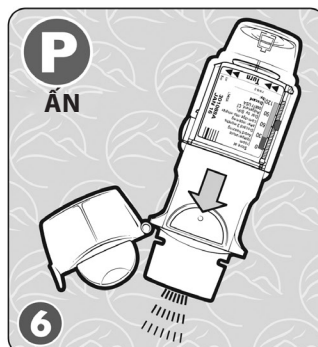

**6**  
**P**  
ẤN  
HƯƠNG XUỐNG DƯỚI  
VÀ ẮN NÚT

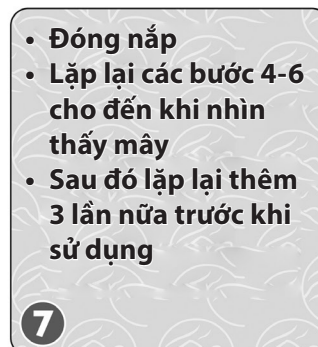

**7**  
NHẮC NHỚ

- Đóng nắp
- Lặp lại các bước 4-6 cho đến khi nhìn thấy mây
- Sau đó lặp lại thêm 3 lần nữa trước khi sử dụng

### Lưu ý:

Nếu không sử dụng Respimat trong 1 tuần, BƠM RỬA 1 LẦN (Bước 4-6)

Nếu không sử dụng Respimat trong 3 tuần, BƠM RỬA 3 LẦN (Bước 4-7)

Luôn đậy nắp khi xoay để tránh vô tình kích hoạt thiết bị

Không để hơi sương bay vào mắt.

